



COBI REHAB[®]
The Positioning Company

Cobi Cura X10 vekseltryksmadras

Cobi Cura X10 vekseltryksmadras med Auto X10 pumpe til forebyggelse og behandling af tryksår.

Bruges til

20-200 kg

Brugsanvisning

- Forebyggelse af tryksår
- Brugere med tryksår stadie 0-4
- Brugere, der er sengeliggende
- Morbus Crohn-, hjerte- eller sclerosepatienter.



ADVARSEL

Produktet må ikke anvendes uden grundig instruktion fra uddannet personale.

Bruges produktet til personer, der vejer mere end den maksimale brugervægt, øger det risikoen for at beskadige produktet.

Cobi Rehab påtager sig intet ansvar for eventuelle skader på produktet eller personskader forårsaget af forkert installation, forkert montering eller forkert anvendelse af produktet.

Kontakt Cobi Rehab med det samme, hvis der er dele, som er beskadiget eller mangler. Brug ALDRIG egne erstatningsreservedele.

Cobi Rehab kan ikke holdes ansvarlig for fejl eller ulykker, der opstår efter reparationer, der er lavet uden skriftlig tilladelse fra Cobi Rehab.

Brugsanvisningen skal læses grundigt før Cobi Cura X10 tages i brug. Ret specielt opmærksomheden mod Advarsler og Sikkerhedsvejledninger mærket med .

Madrassen må kun betjenes af uddannet personale eller af personer, der har fået instruktion i brugen af madrassen. Ved forkert betjening kan brugeren komme til skade.

Indikationer



Vær opmærksom!
Læs omhyggeligt brugsanvisningen.



Dobbeltisoleret (klasse II).



Overensstemmelseserklæring ifølge Direktivet for medicinsk udstyr.



International elektronikgodkendelse.

IPX1

Sænk ikke apparatet ned i væske.
Sprøjt ikke væske direkte på enheden.



Type B udstyr.



Skal bortskaffes ved korrekt affaldshåndtering.

Indikationer

Cobi Cura X10 vekseltryksmadras er udviklet til forebyggelse og behandling af tryksår. Madrassen forbedrer blodcirkulationen og nedsætter trykket i kontaktområdet. Madrassen er god til brugere, der er i risikozonen for at udvikle tryksår samt brugere med tryksår stadie 0-4.

Kontraindikationer

Brugere med ustabile frakturer må ikke ligge på en Cobi Cura X10 vekseltryksmadras.

Konsultér altid en læge eller terapeut, før en bruger tildes en Cobi Cura X10.

Specifikationer

Brugervægt	20-200 kg
Længde	200 cm
Bredde	83 / 85 / 88 / 90 cm
Højde	19 cm
Madrassens vægt	8 / 9 kg
Pumpens vægt	2,8 kg
Pumpens mål	32 x 24 x 13 cm
Alarm ved lufttab	Ja
Alarm ved strømsvigt	Ja
Lyntømningsfunktion	Ja
Anvendelig direkte på sengebund	Ja
Anvendelig til indstillelig sengebund	Ja
Brandhæmmende betræk	Ja
Inkontinensbetræk	Ja
Allergivenligt betræk	Ja
Vask- og desinficérbart betræk	Ja
Tryksårforebyggende stadie	0-4
Dartex madrasbetræk, vandtæt og åndbart	PU-coated 100 % polyester
Celler	100% TPU
Pumpe	ABS flammeresistent, UL
Strøminput	AC220-240V/50-60 Hz
Strømforbrug	Normal brug: 15W
Ledning	5 meter
Sikring	T1A/250V
Krav til brugs-, transport- og lagerforhold	Temperatur: 5°-45° Fugtighed: 15%-60%
Elektrisk klassificering	Class II Type B, dobbeltisoleret med/uden funktionel jordning. IPX1: Sænk ikke apparatet ned i væske. Sprøjt ikke væske direkte på enheden. Systemet er ikke AP/APG beskyttet. Kontinuerlig operation.
Godkendt i henhold til	EN60601-1, EN60601-1-2, EN61000-3-2, EN61000-3-3
Elektromagnetisk kompatibilitet	EN60601-1-2:1993
Holdbarhed	7 år
Miljøforsvarlig bortskaffelse	Madrassen afleveres til genanvendelse. Pumpen afleveres til genbrug. Cirka 98 % af Cobi Cura X10 kan genbruges.
ISO - klassifikation	ISO 18 12 18 - 28

SIKKERHEDS- VEJLEDNINGER

- Check, at alle dele er korrekt monteret, og at madrassen er fæstnet til sengebunden. Sæt eller læg ikke noget oven på pumpen. Sørg for, at ledningen er under sengerammen, og at den ikke ligger i vejen for hjulene eller andet, der kan skade ledningen.
- Dæk kun madrassen med ét lag. Det tillader vand-damp at trænge igennem betrækket. Brug kun åndbart inkontinensbetræk på madrassen.
- Undgå at benytte pumpen nær flammer, lightere eller cigaretter på grund af risikoen for antændelse. Pumpen suger luft fra omgivelserne. Derfor kan cigaretrøg eller lignende skade delene i pumpen.
- Madras og pumpe bør desinficeres grundigt, hvis delene skal bruges af en anden bruger. Det sker for at undgå krydskontamination. Se afsnittet om rengøring.
- Tjek, at den samlede vægt af bruger, madras og sengehest ikke overstiger sengens max belastning.
- Læg ikke tunge genstande eller andre madrasser oven på madrassen.
- Stik eller rids ikke i madrassen.
- Rygning på madrassen er ikke tilladt.
- Skil ikke pumpen ad, hvis den går i stykker. Kontakt i stedet Cobi Rehab.
- Belast ikke madrassen med unødigt vægt på et lille område.
- Lad ikke dyr og børn lege/hoppe på madrassen.
- Tab ikke pumpen.

ADVARSLER

- Madrassen skal matche den korrekte højde på sengehesten. Sengehesten skal være højere end madrassen, ellers kan brugeren falde ned fra sengen.
- Pumpen må **kun** skilles ad af uddannede teknikere.
- Kontakt Cobi Rehab ved alle former for service og reparation.
- Pumpen er **ikke** vandtæt (IPX1).
- Venderegimer er stadig relevante og nødvendige ved brug af madrassen.
- Krav til omgivelserne ved opbevaring og transport:
Temperatur: 5° C - 45° C. Luftfugtighed: 15 % - 60 %.

Anvendelse

Cobi Cura X10 bruges blandt andet på sygehuse, plejecentre og i hjemmeplejen.

Her bruges madrassen til brugere, som er alment eller midlertidigt svækket af sygdom/operation og derfor mere sengeliggende end normalt.

Cobi Cura X10 er specialudviklet til forebyggelse af tryksår og til behandling af tryksår stadie 0-4. Madrassen er beregnet til brugere, der vejer mellem 20-200 kg.

Cobi Cura X10 kan genbruges og er særdeles nem at rengøre.

Cobi Cura X10 - madrassen

Madrassen består af 20 luftceller lavet i et forstærket plastmateriale. Cellerne er 13 cm høje. Under cellerne er der en 6 cm tyk, luftfyldt undermadras. Undermadrassen sikrer, at brugeren ikke ligger direkte på sengebunden i tilfælde af strømsvigt. Samlet højde er 19 cm.

Den elektronisk vekseltrykpumpe sørger for, at luften skiftevis pumpes ind eller tømmes ud af de 20 celler. Det vil sige, når celle 1, 3, 5 osv. fyldes med luft, tømmes celle 2, 4, 6 osv. langsomt, hvorefter cyklusen vender. Tidscyklusen kan indstilles manuelt.

Vekseltrykket flytter presset på brugerens væv. Det forbedrer blodcirkulationen og forebygger tryksår.

Ved strømsvigt holder madrassen luften i 24 timer.

Madrassens luftceller kan udskiftes enkeltvis. Cellerne holdes på plads ved hjælp af trykknapper. De midterste celler er perforerede. Det sikrer luftgennemtrængningen og mindsker varmeophobning.

Madrassens bund er slidstærk og fastgøres til sengerammen med kraftige stropper.

Alle madrassens dele kan udskiftes ved behov.

Cobi Cura X10 - betrækket

Betrækket er aftageligt, åndbart, strækbart i fire retninger og anti-bakterielt behandlet på overfladen.

Betrækket er beskyttet mod væskeindtrængning og er flammehæmmet. Det kan vaskes, tørretumbles og desinficeres.

Checkliste til udpakning

Pumpe

- 1 x Strømenhed
- 1 x Ledning
- 1 x Brugsvejledning

Madras:

- 1 x Helmadras med betræk

Pumpens funktioner

Automatisk indstilling af vægt - figur 1 + 2

Pumpen beregner automatisk, hvor meget brugeren vejer. Når beregningen er klar, lyser det rigtige kilointerval op. Tryk Soft- eller Firm-knappen ned for manuel indstilling af brugervægt.

Lås betjening - figur 3

Funktionen kan aktiveres inden rengøring af displayet, eller hvis besøgende/børn ikke skal kunne betjene displayet.

Skift - figur 4

Tryk på Skift for at skifte mellem indstillingerne Vekslede, Statisk og Siddende.

Aktivering af Vekslede starter madrassens vekselryksfunktion op.

Aktivering af Statisk frakobler vekselryksfunktionen.

Funktionen Siddende er beregnet til brugere, som sidder op det meste af tiden, fx lunge- og hjertesygge brugere.

Autofirm - figur 5

Autofirm-funktionen bruges til pleje i sengen. Funktionen fylder madrassen med den maksimale mængde luft, hvilket letter pleje og forflytning. Trykket holder i 20 minutter. Bag-efter vender pumpen automatisk tilbage til vekselryk. Tryk på Autofirm-knappen for afbryde funktionen.

ON/OFF - figur 6

Tænd på ON/OFF-knappen, når pumpen er tilsluttet strøm-forsyningen, og vippekontakten, på pumpens højre side, er slået over på 1.

Audiovisuel alarm - figur 7

Hvis madrassen mangler strøm eller trykket er for lavt, vil alarmknappen bippe og lyse op. Tjek, at slangerne sidder korrekt i pumpen, og at CPR-ventilen er lukket. Alarmen stopper først med at bippe, når strømstikket sidder i kontakten.

Skal madrassen frakobles strømmen, fordi hele sengen skal flyttes, skal vippekontakten på siden trykkes ned for at undgå aktivering af alarmen.

Cyklus tid - figur 8

Pumpen er automatisk sat til at veksle trykket i de 20 celler hvert 10 minut. Tidsintervallet kan ændres ved tryk på timeglasset (Cyklus tid).

Funktioner på pumpen

Sikring

Sikringsholderen kan åbnes, hvis der skal laves vedligeholdelse eller service.

Monteringskroge

Pumpen kan ved hjælp af krogene hænge på næsten alle slags sengegavle.

Luftfilter

Cobi Rehab anbefaler, at filteret udskiftes minimum én gang om året for at sikre, at pumpen arbejder optimalt.

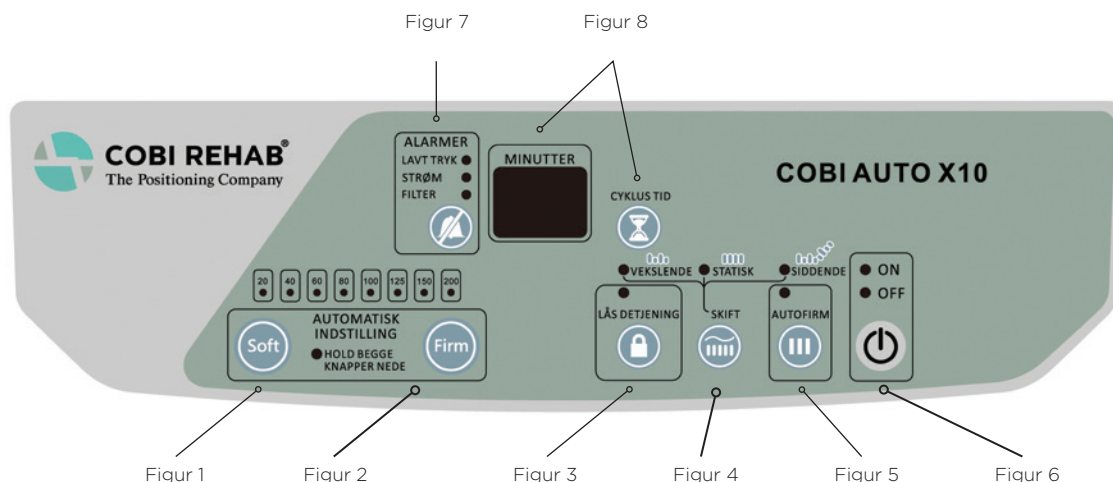

Før brug

Klargøring af madras og pumpe

1. Læg madrassen direkte på sengebunden, så cellerne vender opad, og fodsymbolet på betrækket er placeret i fodenden.
2. Fastgør madrassen til sengebundens hjørner ved hjælp af stropperne.
3. Tjek, at sengens elevationsfunktion virker, efter at madrassen er blevet spændt fast til sengebunden.
4. Hæng pumpen på sengegavlen ved hjælp af krogene.
5. Tjek, at madrassens CPR-ventil i venstre side af hovedenden er lukket.
6. Tilslut madrassens luftslanger til quick release koblingerne på pumpens udtag.
7. Sæt strømstikket i stikkontakten.
8. Tænd pumpen på vippekontakten (Power ON/OFF) på pumpens højre side.
9. Tryk på ON/OFF-knappen på displayet.



I brug

Tilpasning til bruger

Når pumpen er startet korrekt op, står der 10 i feltet MINUTTER. Tallet angiver, at trykket i madrassen veksler hvert 10. minut.

Læg et løstsiddende faconlagen på madrassen.

Brugeren kan lægges på madrassen, når lyset blinker i feltet AUTOMATISK INDSTILLING. Det tager ca. 20 minutter.

Pumpen beregner automatisk, hvad brugeren vejer. Manuel indstilling kan ske ved at trykke enten Soft- eller Firm-knappen ned, indtil det rigtige kilointerval nås (figur 1 og 2).

Håndprøven

Plejepersonale/terapeuter bør altid kontrollere luften under brugeren. Før hånden ind i madrassen oven på cellerne under brugerens tungeste del (fx bækkenet). Kontrollér, at brugeren ikke rører undermadrassen. Brugeren skal kun være sunket halvvejs ned i madrassen.

I tilfælde af hjertestop

Madrassen skal være flad, hvis der skal gives hjertemassage. Hurtig tømning af madrassen sker ved at dreje på CPR-ventilen i hovedenden, så ventilen står på OPEN. Bagefter trækkes luftslangerne ud af pumpen.

Transport

Hvis madrassen og/eller sengen skal flyttes, slukkes der på vippekontakten, før strømstikket hives ud af stikkontakten. Derefter trækkes luftslangerne ud af pumpen. Madrassen holder nu på luften i ca. 24 timer.

Når pumpen igen tilsluttes strømforsyningen, skal den individuelle tilpasning til brugeren gentages.

⚠ Tjek jævnligt, at madrassen ikke er våd eller defekt.

Rengøring

⚠ ADVARSEL

Sluk altid for strømforsyningen inden rengøring.

⚠ Alle dele i Cobi Cura X10 skal desinficeres grundigt, når madras og pumpe overgår til en ny bruger. Det sker for at undgå krydskontaminering og infektioner. Lokale rengørings- og desinfektionsprocedurer skal overholdes.

Rengøring af strømforsyning, strømkabel og slanger

Tør de udvendige overflader på strømforsyningen, strømkablet og slanger af med en fugtig klud med vand og et rengørings- eller desinfektionsmiddel.

Sprøjt **ikke** væske direkte på selve pumpen.

Brug **ikke** basiske og ætsende midler eller midler indeholdende ammoniak, fenoler eller acetone.

Tør efter med en ren, tør klud.

Kontakt Cobi Rehab i tilfælde af kontamination med fx blod eller kropsvæsker i luftcellerne.

Rengøring af betræk og madras

Madrassens plastikdele rengøres med almindelige rengørings- og/eller desinfektionsmidler ved max 95° C.

Betrækket og madrassbunden kan maskinvaskes ved 95° C. Betrækket må tørretumbles ved lav varme eller kan hænges til tørre, hvis muligt.

Betrækket må **ikke** stryges.

Betræk og madras skal være helt tørre, før de kan tages i brug igen.

Vedligeholdelse af luftfilter

Fjern det lille luftfilter på bagsiden af pumpen ved at åbne filterlågen.

Filteret kan renses med mild sæbe og vand. Filteret sættes på plads, når det er helt tørt.

Filteret i pumpen bør udskiftes én gang om året, og hvert andet år i kompressoren. Det forlænger pumpens levetid.

Returnering af madras til service

Madrassen er ikke servicefri. Service og reparationer skal udføres af en autoriseret tekniker. Alle dele **skal** være rengjorte og desinficerede, før de sendes afsted til service hos Cobi Rehab.

Ikke rengjorte madrasser returneres uden service.

Garanti

Cobi Rehab garanterer, at systemet er fejlfrit, når det leveres. Skulle der mod forventning være mangler eller skade på madras og pumpe ved modtagelsen, så kontakt Cobi Rehab med det samme.

Garantiperioden for Cobi Cura X10 er 1 år fra købsdato og dækker både madras og pumpe. Fakturaen gælder som garantibevis.

Garantien gælder ikke:

- produkter, hvor serienummer, batchnummer eller lignende er blevet fjernet eller beskadiget væsentligt
- produkter, hvor der er foretaget reparation af uautoriseret personale
- normal vedligeholdelse fx rengøring, tilpasning, smøring og opdatering af udstyr eller dele.

Garantien gælder ikke, hvis Cobi Rehab vurderer, at madras og pumpe er blevet håndteret på en ureglementeret måde.

Ved skade på grund af forkert brug, faktureres der både service og anvendte reservedele.

Garantien, beskrevet ovenover, er den eneste gældende garanti. Cobi Rehab kan ikke holdes ansvarlige for skader af nogen slags.



Checkliste for problemløsning

Problem	Inspektionsprocedure	Mulige løsninger
Pumpen virker ikke.	Tjek, at strømstikket sidder korrekt i stikkontakten.	Sæt strømstikket korrekt i stikkontakten.
	Tjek, at vippekontakten er på ON position.	Sæt vippekontakten på ON position.
	Tjek, om HFI-relæet er slået fra.	Sluk for pumpen. Tjek den relevante sikring og skift om nødvendigt. Tjek pumpens sikring. Start pumpen op igen.
	Pumpen reagerer ikke på mulige løsninger.	Kontakt Cobi Rehab.
Pumpen kører, men madrassen bliver ikke pustet op Eller/og Brugeren går igennem madrassen Eller/og Madrassen vender ikke tilbage til naturlig form, når brugeren er flyttet.	Tjek, at CPR-ventilen er korrekt lukket.	Luk CPR-ventilen korrekt.
	Tjek, at luftslangerne er korrekt sat sammen med pumpens quick release koblinger.	Når luftslangerne tilsluttes korrekt til koblingen, lyder der et klik.
	Tjek, at brugerens vægt er korrekt angivet.	Justér brugerens vægt op eller ned på displayet, til det korrekte tryk er nået.
	Tjek luftfilteret for støv.	Rens eller udskift filteret.
	Løft madrassens betræk op, og tjek, at alle luftceller er korrekt tilsluttede.	Sørg for, at alle luftceller er korrekt sluttet til luftslangerne.
	Løft madrassens betræk op og tjek, at luftslangerne ikke er vredet eller knækkede, eller at luftstrømmen i slangen på anden måde er hindret.	Tjek og justér luftslangernes stilling.
Tjek, at luftcellerne ikke er i stykker eller revnede.	Erstat med originale reservedele eller kontakt Cobi Rehab.	
Pumpenedbrud giver brugeren tryksår.	Kontakt brugerens læge, terapeut eller hjemmepleje med det samme.	Kontakt brugerens læge, terapeut eller hjemmepleje med det samme.



PRODUCENT

AKTC
Air Kinetic Technologies Corp.
Taiwan

FORHANDLER

Cobi Rehab
Fuglebækvej 1D
DK-2770 Kastrup
Danmark
Tlf.: +45 70 25 25 22
www.cobirehab.com

03/2019/CP





COBI REHAB[®]
The Positioning Company

COBI REHAB
Fuglebækvej 1D
DK-2770 Kastrup
Danmark
Tlf. +45 7025 2522
www.cobirehab.com