



COBI REHAB[®]
The Positioning Company

XXL-Rehab Eclipse

XXL-Rehab Manual wheelchair – The Eclipse

Anvendelse
Use

Max 270 / 450 kg

Brugsanvisning
User manual

DK

Kan med fordel anvendes til:

- Bariatriske brugere.
- Hospitaler.
- Plejehjem.
- Private boliger.

UK

Ideal use for:

- Bariatric users.
- Hospitals.
- Nursing homes.
- Home.



Brugsanvisning for XXL-Rehab Eclipse

ADVARSEL

Dette produkt må ikke anvendes uden grundig instruktion fra uddannet personale.

Bruges produktet til personer, der vejer mere end den maksimale brugervægt, er der risiko for at beskadige produktet.

Cobi Rehab påtager sig intet ansvar for eventuelle skader på produktet eller personskader forårsaget af forkert installation, forkert montering eller forkert anvendelse af dette produkt.

Hvis dele er beskadiget eller mangler, kontakt Cobi Rehab med det samme. Brug IKKE erstatnings reservedele.

Cobi Rehab kan ikke holdes ansvarlig for fejl eller ulykker, der opstår efter reparationer uden skriftlig tilladelse fra Cobi Rehab.

Læs denne vejledning grundigt før brugen af XXL-Rehab Eclipse for at sikre korrekt anvendelse af produktet. Læg herunder særlig mærke til advarslerne markeret med .

Husk endvidere, at for at undgå risiko for personskade på brugeren må kørestolen kun betjenes af plejepersonale eller hjælpere med den fornødne uddannelse eller af personer, der har fået anvisning i korrekt anvendelse af stolen.

Brug

XXL-Rehab Eclipse er en unik manuel kørestol, hvis konstruktion og tilpasningsmuligheder er specielt afpasset efter bariatriske brugeres behov og kropsbygning.

Kørestolen har et tidløst design. Den er beregnet for brugere på op til 270 kg (fås i forstærket udgave til brugere på op til 450 kg). Den er velegnet til brugere med forskellige diagnoser.

På kørestolen er det muligt at justere sædets dybde og hældning, ryglænets vinkel i forhold til sædet og sædehøjden.

XXL-Rehab Eclipse kan bruges både inden- og udendørs. Det anbefales at bruge kørestolen i temperaturer mellem -5 og +40 °C, da materialet ellers kan føles mindre behageligt.

 Hvis produktet bruges til personer, der vejer mere end 270 kg/450 kg, kan der opstå risiko for, at kørestolen vælter eller beskadiges.

Særlige bemærkninger

 **ADVARSEL/FORSIGTIG** – særlige bemærkninger i denne vejledning, der omhandler en risikabel eller uforsvarlig praksis, som kan medføre personskade eller skade på stolen eller omgivelserne.

Biltransport af brugere fastspændt i kørestolen.

Cobi Rehab anbefaler ikke, at kørestolsbrugere transporteres i et motorkøretøj, mens de er fastspændt i XXL-Rehab Eclipse kørestolen.

Komponentoversigt

1. Aftageligt armlæn
2. Armlænsbolstring
3. Udløser til afmontering af armlæn
4. Fodstøttens justeringsrør
5. Fodstøtte
6. Drejeligt forhjul
7. Hjulbremse
8. Drivhjul
9. Drivring
10. Underramme
11. Sæderamme
12. Ryglæn



Scan koden og få flere produktinformationer.



Sikkerhedsvejledninger

Advarsler

Når kørestolen tages i brug første gang, bør brugeren sammen med terapeut eller en anden sundhedsfaglig medarbejder udføre forskellige række-, fremadbøjnings- og forflytningsøvelser for at forstå sikkerhedsgrænserne for kørestolen.

- ⚠ **FORSØG IKKE** at nå genstande, hvis det kræver, at brugeren flytter sig fremad i sædet.
- ⚠ **FORSØG IKKE** at samle genstande op fra gulvet, hvis det indebærer, at brugeren skal række ned mellem sine knæ.
- ⚠ **FORSØG IKKE** at nå genstande bag ved kørestolen ved at læne bagud over ryglænet.
- ⚠ **BRUGEREN MÅ IKKE FORSØGE** at flytte sin vægt / siddeposition i den retning brugeren rækker, da kørestolen KAN tilte.
- ⚠ **LAD VÆRE MED** at tilte kørestolen uden assistance.
- ⚠ **BRUG ALDRIG** en rulletrappe til at transportere kørestolen fra én etage til en anden. Dette indebærer risiko for alvorlig personskade.
- ⚠ **FORSØG IKKE** at stoppe en kørestol i bevægelse ved at bruge hjulbremserne.
- ⚠ **LÅS ALTID BEGGE HJUL** ved forflytning til/fra kørestolen.
- ⚠ **LAD VÆRE** med at bruge kørestolen på veje, gader eller motorveje.
- ⚠ **FORSØG IKKE** at forcere ramper eller skråninger med en hældning større end 9°.
- ⚠ **FORSØG IKKE** at køre op ad ramper eller skråninger, der er dækket af is, olie eller vand.
- ⚠ **FORSØG IKKE** at forcere forhindringer, meget ujævne flader osv. Dette kan få kørestolen til at tilte og i værste fald medføre personskade.
- ⚠ **BRUG ALDRIG** uautoriserede dele, tilbehør osv., da alle garantier derved vil bortfalde.
- ⚠ **LØFT ALDRIG** kørestolen i dele, der kan tages af (armlæn, hjul, ryglæn, fodstøtter eller lign.)
- ⚠ **AFMONTÉR ALDRIG** anti-tip-støtterne.
- ⚠ **BRUG IKKE** fodstøtterne til at stå på under ind- og udstigning fra kørestolen.
- ⚠ **FORSØG IKKE** at tilte kørestolen uden hjælp.
- ⚠ **STÅ ALDRIG** på kørestolens ramme.

Dæktryk

Hvis kørestolen er udstyret med pneumatiske (luftfyldte) dæk, MÅ DEN IKKE BRUGES, medmindre den har det korrekte dæktryk (PSI-værdi). LAD VÆRE med at pumpe dækkene for hårdt. Tilsidesættelse af disse anvisninger kan få dækket til at eksplodere og medføre personskade. Udskiftning af pneumatiske dæk eller slanger SKAL udføres af en autoriseret forhandler.

Vægttræning

XXL-Rehab Eclipse kørestolen er ikke designet eller testet til brug under vægttræning. Hvis XXL-Rehab Eclipse kørestolen bruges under vægttræning, påtager Cobi Rehab sig intet ansvar for personskader af nogen art, og alle garantier bortfalder øjeblikkelig.

Sikker håndtering af XXL-Rehab Eclipse kørestolen

At kunne håndtere XXL-Rehab Eclipse kørestolen sikkert, kræver at både bruger og assisterende person er opmærksomme på brugsanvisningens vejledninger. Bruger og terapeut bør sammen analysere de teknikker der skal bruges for at komme ind og ud af kørestolen, række efter ting etc. På denne måde bliver bruger klar over muligheder og "forbud". Det er vigtigt at indøve forflytningsteknikker, indtil bruger føler sig sikker, og derved kan omgås de mest almindelige forhindringer i bygninger osv.

Stabilitet og balance

For at kørestolen kan være så stabil som mulig, skal bruger altid opretholde sin balance. Kørestolen er designet til at forblive opret under almindelige dagligdags aktiviteter, så længe bruger ikke bevæger sig ud over tyngdepunktet.

Stort set alle aktiviteter i en kørestol medfører at tyngdepunktet flyttes.

Mange aktiviteter kræver at brugeren rækker, bøjer sig frem eller forflytter sig ind og ud af kørestolen. Disse bevægelser vil bevirke en ændring af den normale balance, tyngdepunkt og vægtdistribution i kørestolen. For at fastslå brugerens sikkerhedsgrænser bør fremadlæning, rækning og forflytningsaktiviteter øves og indlæres sammen med en kvalificeret hjælper / terapeut, før den aktive brug af kørestolen.

- ⚠ **LÆN IKKE** længere frem end armlænene på stolen. Kontrollér, at svinghjulene peger fremad, når bruger læner sig frem. Dette gøres ved at køre stolen lidt frem og derefter lidt tilbage i en lige linje.

ADVARSEL: Bruger bør aldrig tilte kørestolen bagover uden assistance. Brug altid antitip-støtter!

Håndtering af dagligdags forhindringer

Det bliver lidt lettere at overvinde eventuelle irritationer over forhindringer i dagligdagen, hvis brugeren lærer at styre kørestolen korrekt. Brugeren skal altid huske på tyngdepunktet for at opretholde stabiliteten/balancen.

Bemærkning til hjælpere

Når kørestolsbrugeren har behov for hjælp, så husk at bruge kroppen rigtigt. Hold altid ryggen rank og bøj i knæene, når kørestolen tippes eller køres over kantsten eller andre forhindringer.

Vær opmærksom på alle løse (aftagelige) dele. Disse må ALDRIG bruges til at støtte eller løfte kørestolen manuelt eller på anden vis, da de kan blive udløst ved et uheld, hvilket kan medføre personskade på bruger og/eller hjælper(e).

Tiltning

⚠ Når kørestolen skal tiltes, skal plejepersonalet gribe fat i kørestolen i en ikke-aftagelig del bag på kørestolen. Informér brugeren i kørestolen, inden den tiltes, og bed ham/hende om at læne sig bagover. Kontrollér, at brugerens hænder og fødder er fri af alle hjulene.

Når teknikken med tiltning af kørestolen mestres, benyttes denne teknik ved lave kantsten, korte trapper etc.

Rulletrapper

⚠ **LAD VÆRE** med at bruge en rulletrappe til at transportere kørestolen fra én etage til en anden. Dette indebærer risiko for alvorlig personskade.



FIG. 1

Forflytning til og fra andre sæder

ADVARSEL – FØR brugeren forsøger at forflytte sig ind i eller ud af kørestolen, skal afstanden mellem de to sæder gøres så lille som mulig.

Drej begge forhjulene, så de peger mod det møbel el.lign., der skal forflyttes til. Sørg desuden for, at begge hjulbremser er aktiverede, så hjulene ikke bevæger sig.

⚠ **ADVARSEL** – Brugeren skal sætte sig så langt bagud i sædet som muligt. Dette hindrer skader på polstringen og fjerner risikoen for, at kørestolen tilter fremad.

⚠ **BEMÆRK** – Brugeren kan selv gøre dette, forudsat at han/hun er tilstrækkelig mobil og har tilstrækkeligt mange kræfter i overkroppen.

1. Anbring kørestolen langs med og så tæt som muligt på det sæde, der skal forflyttes til, idet de forreste hjul peger hen mod det. Aktivér hjulbremserne. Overfør kropsvægten til sædet under forflytningen.
2. Når brugeren udfører forflytningen alene, har brugeren kun en lille del eller slet ikke noget af sædet under sig. Brug så vidt muligt et glidebræt.

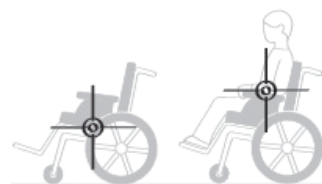

FIG. 2

FIG. 2

Ændring af vægtfordelingen

⚠ **ADVARSEL – FORSØG IKKE** at nå genstande, hvis det kræver, at brugeren flytter sig fremad i sædet, eller at samle genstande op fra gulvet, hvis det indebærer, at brugeren skal række ned mellem dine knæ.

Mange aktiviteter kræver, at kørestolsbrugeren rækker ud, bøjer sig eller forflytter sig ind og ud af kørestolen. Disse bevægelser vil bevirke en ændring af den normale balance, tyngdepunktet og vægtfordelingen i kørestolen. For at finde og blive fortrolig med sine specifikke sikkerhedsgrænser bør brugeren øve sig i flere kombinationer af at bøje fremad, række ud og forflytte sig til alle sider sammen med kvalificeret plejepersonale, FØR brugeren begynder at bruge kørestolen aktivt.



FIG. 3

FIG. 3

Række ud fra en kørestol

Det er afgørende for sikkerheden, at brugeren sidder rigtigt. Når brugeren rækker, læner eller bøjer sig fremad, er det vigtigt at bruge de forreste hjul som hjælp til at opretholde stabiliteten og balancen.

Check-liste og monteringsvejledning

Check-liste til udpakning

1. Undersøg kassen og dens indhold for synlige tegn på skader. Giv omgående forhandleren/transportøren besked om eventuelle synlige skader.
2. Fjern alt løst emballagemateriale fra kassen.
3. Tag forsigtigt alle dele ud af kassen.

Kontrollér at kassen med XXL-Rehab Eclipse kørestolen indeholder følgende standarddele:

1. En Eclipse-ramme
2. To drivhjul
3. To quick-release-akslers
4. To anti-tip-støtter
5. To sæt armlæn
6. En Eclipse-stoleryg
7. Et sæt frontudstyr (valgfrit)
8. To sektorblokke (valgfrit)

⚠ BEMÆRK – Medmindre XXL-Rehab Eclipse kørestolen skal samles med det samme, så gem kasser og emballagemateriale til at opbevare kørestolen i, indtil den skal samles.

Samling

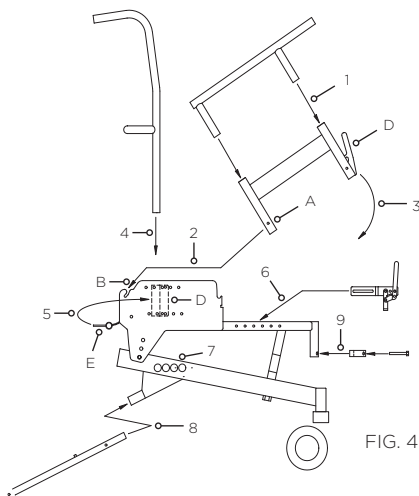

FIG. 4

1. Sæt øverste armlæn ind i nederste armlæn
2. Før stift A ind i åbningen B
3. Rotér armlænet, så hægten C griber fat i sidepladen
4. Sæt ryglænsrørene ind i holder D
5. Aktivér stift E for at låse bagsiden
6. Montér hjulbremsen, så de svarer til valgt hjulposition
7. Montér drivhjul i valgt hjulposition med quick-release-akslers
8. Indsæt anti-tip-støtter
9. Montér sektorblokke og frontmonteret tilbehør

Tilpasning til brugeren

De følgende anvisninger forklarer, hvordan XXL-Rehab Eclipse kørestolen justeres. Det er meget vigtigt at kontrollere, at alle dele er gjort ordentligt fast, når stolen er blevet justeret.

Værktøj

Stjerneskruetrækker (krydskærv)

Unbrakonøgler: 1/8", 5/32", 3/16"

Svensknøgle eller gaffelnøgler: 7/16", 1 1/4", 1 5/16"

Topnøgle med toppe: 9/16", 3/4", 1 1/4"

Aftageligt armlæn

Sådan svinges armlænet ud og afmonteres/justeres i højden. Udløseren til afmontering af armlænet sidder på siden af stolen, foran på armlænsrøret under armlænsbolstringen. Udløs armlænet ved at bevæge udløserhåndtaget til afmontering af armlænet cirka 1 cm bagud. Armlænets forreste ende kan herefter svinges op og ud af fastgjort/låst stilling. Det bageste armlænsrør kan nu frigøres fra frakkeskåneren.

Armlænet monteres og fastgøres på ny ved først at stikke armlænets bageste rør ned i frakkeskånerens bageste åbning. Når armlænets bageste lodrette rør er på plads i åbningen, svinges det forreste rør nedad og på plads over forsiden af frakkeskåneren. Løft op i armlænet uden at aktivere udløserhåndtaget for at kontrollere, at armlænet er låst fast.

Hjulbremsen

Aktivér hjulbremsen ved at presse håndtaget frem ('Push to Lock'). Bremsen kan justeres ved at løsne boltene og møtrikken, der går gennem monteringsbeslaget og rammen. Før klembeslaget bagud, indtil hjulbremsens bremseko presser ca. 3 mm ind i dækket, når håndtaget er sat i bremseposition. Spænd boltene og møtrikken igen for at sætte monteringsbeslaget fast det ønskede sted. Kontrollér, at bremsen virker korrekt, FØR kørestolen tages i brug. Hvis hjulbremsen bliver slidt eller beskadiget, skal hele bremseenheden straks udskiftes.

⚠ FORSIGTIG: HJULBREMSERNE ER IKKE EN KØREBREMSE. FØRSØG IKKE at stoppe en kørestol i bevægelse ved at bruge hjulbremsen. LÅS ALTID BEGGE HJUL MED HJULBREMSERNE, før brugeren flytter sig ind i eller ud af kørestolen.

Justérbar rygramme

Find den bedste sædedybde under vejledning af en terapeut. Justér sædedybden og rygvinklen, så de passer til sædets ønskede højde og hældning. De flytbare ryglænsholder fastgøres med fire bolte, som monteres i de forborede hulmønstre. Sørg for, at boltene sidder ens i begge sider. Forhandleren kan tilpasse højden af rygrammen ved at forkorte rørene til ønsket længde med en nedstryger eller rørskærer.

Monteringsvejledning

Polstring

Den bageste polstrings 'pasning' kan justeres ved at løsne eller stramme hægterne. For at opnå den bedste pasning løsnes først hægterne, og derefter anbringes brugeren i kørestolen, så den øverste del af polstringen støtter den øverste del af ryggen. Fastgør derefter hægterne igen.

Udskiftning/justering af polstringen

Cobi Rehab anbefaler at undersøge, hvordan polstringen er sat fast på stolen, før der foretages ændringer.

Kontrollér jævnligt, at polstringen ikke er revnet eller løs. Hvis den er, undersøges det, om den indre foring også er beskadiget eller svækket. Udskift straks polstringen, hvis den er beskadiget, eller hvis foringen er løs. Dette vil sikre en ensartet fasthed i polstringen, som kan være svær at opnå, når den har været brugt i et stykke tid.

⚠ ADVARSEL: Hvis polstringen vaskes eller bliver fugtig, nedsættes dens brandhæmmende virkning.

Frontmonteret tilbehør

Sæt ophængsbeslagene i beslagholderne på kørestolen.

1. Justér tilbehøret til den ønskede længde, mens brugeren sidder i kørestolen med fødderne på fodstøtterne. Brug en skruenøgle og unbrakonøgle til at løsne eller spænde boltene på fodstøtternes justeringsrør.
2. Fjern unbrakobolten og klembeslaget, og før fodstøtternes rør op eller ned, indtil de har den ønskede længde. Skru derefter unbrakobolten gennem klembeslaget og ind i gevindet på klemmeindsatsen. Det laveste punkt på fodstøtterne skal mindst være 7 cm over gulvet eller jorden.

BEMÆRK: Kontrollér, at den ønskede justering af tilbehøret ikke medfører et tryk ned på benene ved den forreste del af sædepolstringen. Dette vil kunne skade kørestolsbrugeren.

⚠ ADVARSEL: FORSØG IKKE AT STÅ PÅ FODSTØTTERNE.

Hvis brugeren stiller sig på fodstøtterne, vil kørestolen brat tippe forover, hvilket kan medføre faldskader.

FORSØG IKKE at løfte stolen i fodstøtterne. Disse dele er beregnet til at kunne tages af og/eller svinges ud fra kørestolen.

Fodstøtterne **SKAL VÆRE** i lodret position og svinget til side, når brugeren skal ind i eller ud af kørestolen.

Drivhjul

Afmontering/montering af drivhjul/aksler

1. Pres spidsen af quick-release-akslen ind, og træk hjulet af akslen.
2. Pres spidsen af quick-release-akslen ind igen, og træk akslen ud af hjulnavet.
3. Gentag trin 1-2 for det andet drivhjul.
4. Udfør trin 1-3 i omvendt orden for at montere drivhjulet på stolen igen.

⚠ ADVARSEL: Sørg for, at udløserstiften og låsestifterne på quick-release-akslen er helt ude, FØR kørestolen bruges. Låsestifterne SKAL stikke ud fra ydersiden af drivhjulets akselholder for at være ordentligt låst. Hold låsestifterne rene.

Justering af quick-release-akslen

1. Montér drivhjul og quick-release-aksel på kørestolen.
2. Pres udløserstiften ind i quick-release-akslen, og før akslen gennem hjulnavet.
3. Slip udløserstiften, og kontrollér, at låsestifterne er helt ude.
4. Forøg eller formindsk akslens endefrigang ved at justere låsemøtrikken for enden af quick-release-akslen.

⚠ ADVARSEL: Sørg for, at udløserstiften på quick-release-akslen er helt ude, FØR kørestolen bruges.

Hold låsestifterne rene.

Monteringsvejledning

Justering af ryglæn (sædedybde/ryghældning)

Montér det samlede ryglæn i rammen ved at føre den nederste ende af ryglænets rør ned i de tilsvarende holdere i rammen. Bemærk, at ryglænets placering kan justeres til større eller mindre sædedybde, og at ryglænets hældning kan justeres ved at vælge forskellige kombinationer af monteringshuller til montering af ryglænsholderne på rammen.

Montering af nedfældbar stoleryg

En nedfældbar stoleryg kan leveres sammen med de øvrige dele af kørestolen eller eftermonteres på en eksisterende Eclipse kørestol. For at montere den nedfældbare stoleryg fjernes ryglænets oprindelige bærebøsninger, hvorefter den nedfældbare ryg boltes fast 6 steder langs frakkeskåneren (3 bolte på hver side). Bemærk, at ryglænets placering kan justeres efter større eller mindre sædedybde.

Vigtigt! Flyt baghjulene til den bageste akselposition. Denne akselposition anbefales for at sikre størst stabilitet, når ryglænet er nedfældet. Montér de ekstra lange anti-tip-støtter (leveres i monteringssettet med den nedfældbare ryg). De ekstra lange anti-tip-støtter giver yderligere sikring mod, at kørestolen vælter, når ryglænet er nedfældet. Husk at kontrollere kørestolens stabilitet, når ryglænet er helt nedfældet, og brugeren sidder i kørestolen, for at sikre en acceptabel stabilitet bagud, før brugeren sendes hjem.

Justering af drivhjulsaksel og anti-tip-holder

Bemærk: Drivhjulene vil fra fabrikken være monteret i standardpositionen, medmindre andet er anført i kundens ordre. Drivhjulsakslen kan flyttes til en af fire positioner. Gør følgende for at flytte drivhjulsakslen:

Anti-tip-holderen er boltet på rammen via akselholderen og to 7/8" (udv. diam.) spændeskiver, som hindrer anti-tip-enheden i at dreje rundt. Spændeskiverne kan låses fast i en af to mulige placeringer, afhængigt af den ønskede placering af drivhjulsakslen.

Vælg den ønskede ud af de fire positioner for drivhjulsakslen. Ved brug af én af de to forreste akselpositioner skal spændeskiverne sidde i anti-tip-holderens 'bagud'-hul. Ved brug af én af de to bageste akselpositioner skal spændeskiverne sidde i 'fremad'-hullet.

Montér unbrakoskruen (3/8"-16" x 3/4") og 2 spændeskiver (3/8" indv. diam. x 7/8" udv. diam.) og låsemøtrikken (3/8") i anti-tip-holderne. Vent med at spænde unbrakoskruen og møtrikken, til spændeskiverne sidder korrekt i akselhullet (se herunder).

Gør følgende ved hver akselholder: Montér akselholderen og anti-tip-holderen med 2 spændeskiver (59/64" indv. diam. x 1 19/64" udv. diam.) og en holdemøtrik. Den ene af spændeskiverne skal monteres mellem holderens hoveddel og 1" x 2"-siderøret. Den anden spændeskive skal sidde ved siden af møtrikken. Når akselmøtrikken er spændt næsten til, bruges en hammer og en kørner til at banke 7/8" (udv. diam.)-spændeskiverne ind i 7/8"-hullerne i siden af rammen. Slut af med at spænde alle skruer og møtrikker. OVERSPÆND IKKE AKSELMØTRIKKEN. ALMINDELIG TILSPÆNDING ER NOK!

Flyt hjulbremserne efter behov, så de passer til den nye placering af drivhjulene.

Overramme, højde- og hældningsjustering

⚠ BEMÆRK: Fra fabrikken vil rammens højde og sædehældningen være indstillet til standardpositionen, medmindre andet er anført i kundens ordre. Sædehøjden og hældningen kan ændres til en af tre mulige højder og hældninger. Gør følgende for at ændre sædehøjde og -hældning:

Løsn sætskruen og fjern 1/2" DIA-bolten under den del af rammen, som forbinder overrammen med underrammen. Når 1/2"-bolten er fjernet, kan sædehøjden ændres. Husk at sætte støddæmperne på deres oprindelige plads igen. Der skal være en 1/2" lang støddæmper og 2 spændeskiver monteret under nederste sideskinne. Der skal være en 1" lang støddæmper monteret umiddelbart under overrammen, hvor 1/2"-bolten skrues ind i overrammen.

Ved en sædehøjde på 15" bruges en 5"-bolt plus en 1" urethanbøsning uden afstandsstykke.

Ved en sædehøjde på 16" bruges en 6"-bolt plus en 1" urethanbøsning og et 1"-afstandsstykke.

Ved en sædehøjde på 17" bruges en 7"-bolt plus en 1" urethanbøsning og et 2"-afstandsstykke.

Brug kun skruer og afstandsstykker leveret af Cobi Rehab. 1/2"-bolten skal skrues mindst 1" ind i gevindet på overrammen.

Spænd sætskruen igen for at sikre, at 1/2"-skruen ikke går løs, når kørestolen bruges.

Hvis sædehældningen skal ændres, flyt 3/8"-16"-bolten og møtrikken i den bageste del af rammen til en af de tre mulige hældningspositioner, som bestemmes af de tre huller i sidepladen på overrammen. OVERSPÆND IKKE MØTRIKKERNE. KNAP SPÆNDT ER NOK. (Bemærk, at det ikke er muligt at opnå hældning på den bageste del af sædet ved lave sædehøjder (14" eller 15").

Justering af hjulbremse

Hjulbremserne er fastgjort på sæderammen via to 1/4"-20" unbrakobolte. Der sidder to lettilgængelige låsemøtrikker inde i sæderammen. Løsn unbrakoboltene lidt, og før hjulbremseenheden fremad eller bagud efter behov, og spænd derefter unbrakoboltene igen for at justere 'stramningen' af hjulbremserne. Test justeringen ved at aktivere hjulbremsen for at sikre, at den kan aktiveres tilstrækkeligt.

Særlig bemærkning: Når sædehøjden er stor, og drivhjulene er anbragt i den bageste akselposition, kan det være nødvendigt at montere hjulbremserne omvendt, for at bremseskoen kan få ordentlig kontakt med dækket. Dette gøres, ved at montere den del af hjulbremsen, som sidder på kørestolens ramme, omvendt, hvilket gør det muligt at placere bremsehåndtaget og bremseskoen længere bagud.

Monteringsvejledning

Justering af rammebredde

For at kunne justere rammebredden skal der bruges et udvidelsessæt fra Cobi Rehab. Dette sæt indeholder 6 afstandsstykker, som bruges til at udvide rammen til den nye bredde, en ny rygpolstring og en bredere sædebund.

Afmonter ryglænet fra kørestolen. Fjern den gamle rygpolstring. Bank de 2 fjederstifter (i tværdrageren), der bruges til at fastholde ryglænets bredde, ud. Afmonter ryglænets to halvdele. Montér den nye breddejusteringsbøsning eller fjern bøsninger efter behov. Saml igen ryglænets to halvdele. Når ryglænets rør sidder parallelt med hinanden, bores der gennem de nye 1/8"-huller til fjederstifterne, så disse kan monteres.

Fjern sædebunden. Skil underrammen ad ved at fjerne de 5 bolte, der opretholder stolens eksisterende bredde. Montér den nye breddejusteringsbøsning eller fjern bøsninger efter behov. Saml igen rammens to halvdele. Montér den nye sædebund.

Brug i motorkøretøjer

⚠ ADVARSEL

Undersøg, om stolen er fremstillet med Transit Tie-Down System (TTDS).

⚠ Hvis kørestolen **IKKE** er udstyret med Transit Tie-Down System (TTDS), opfylder kørestolen **IKKE** standarderne for siddepladser i motorkøretøjer.

Hvis stolen er udstyret med Transit Tie-Down System (TTDS):

1. Hvis det er praktisk muligt, skal brugeren flytte til køretøjsfabrikantens originale sæde og benytte køretøjets sikkerhedssele.
2. Brug kun Wheelchair Tie Down and Occupant Restraint Systems (WTORS)-udstyr, der opfylder kravene i SAE J2249 Recommended Practice – Wheelchair Tie Down and Occupant Restraint Systems For Use in Motor Vehicles (Anbefalet praksis for udstyr til fastspænding af kørestol og bruger i motorkøretøjer). Brug ikke WTORS-udstyr, som udnytter kørestolens konstruktion til at overføre belastningen ved fastspænding af brugeren til køretøjet.
3. Kørerer må ikke veje mere end 270 kg.
4. Kørestolen er testet dynamisk i fremadvendt stilling ved en frontal kollision ved 48 km/t.. Kørestolen skal vende fremad under transport.
5. For at reducere risikoen for skader på fører og passagerer i køretøjet skal kørestolsmonteret tilbehør som bakker og respiratorudstyr afmonteres og sikres særskilt.
6. Anordninger til at støtte brugeren i en bestemt stilling må ikke bruges til at fastspænde brugeren.
7. Kørestolens ramme, komponenter eller sæde må ikke ændres eller udskiftes.
8. Billederne nedenfor viser placeringen af kørestolens sikringspunkter foran og bagpå.

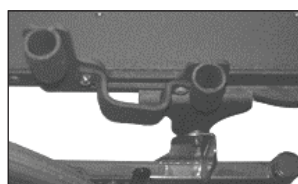

Forreste sikringspunkt



Bageste sikringspunkt

9. Brug kun WTORS-sikringssystemer, der er monteret i overensstemmelse med fabrikantens anvisninger og SAE J2249.

⚠ Følg altid bestemmelserne i dit eget land.

Check-liste til sikkerhedskontrol

Vedligeholdelse og rengøring

Rengøring

Jævnlig rengøring af alle flader på kørestolen vil sikre, at den bliver ved at se pæn ud og holder længere. Alle flader kan rengøres med en mild sæbeopløsning. Om nødvendigt kan stolen sprayes med VIRKON, hvorefter stoffet aftørres som angivet i brugsvejledningen.

⚠ BRUG ALDRIG OPLØSNINGSMIDLER af nogen art. Stolen kan desuden rengøres ved aftørring med sprit.

⚠ BEMÆRK: Hvis rygpolstringen vaskes eller bliver våd, nedsættes dens brandhæmmende virkning.

Vedligeholdelsesprocedure

1. Kontrollér, at alle møtrikker og bolte er spændt, før ibrugtagning af XXL-Rehab Eclipse kørestolen. Kontrollér alle dele for slid og skader, og udskift dele, hvor det er nødvendigt. Kontrollér, at kørestolen er justeret korrekt, så den passer til brugeren.
2. Hold akslerne fri for snavs og fnug for at sikre, at mekanismen låser korrekt, og at hjulene kan dreje frit.
3. Husk at smøre akslerne mindst én gang om måneden (brug en 3-i-1-olie eller et tilsvarende produkt).
⚠ ADVARSEL – Hvis kørestolen er udstyret med pneumatiske (luftfyldte) dæk, må den ikke bruges, medmindre den har det korrekte dæktryk (PSI-værdi). LAD VÆRE med at pumpe dækkene for hårdt. Tilsidesættelse af disse anvisninger kan få dækket til at eksplodere og medføre personskade.
4. Ved pneumatiske dæk er det anbefalede dæktryk trykt på siden af dækket.
5. Kontrollér regelmæssigt hjul og dæk for revner og slid og udskift efter behov.
6. Kontrollér regelmæssigt, at drivringene sidder ordentligt fast på hjulet.

Regelmæssig rengøring afslører eventuelle løse eller slidte dele og sikrer, at kørestolen fungerer problemfrit. For at fungere korrekt og sikkert skal kørestolen vedligeholdes som ethvert andet køretøj. Regelmæssig vedligeholdelse vil forøge kørestolens levetid og effektivitet.

Der skal altid udføres indledende tilpasninger efter brugerens kropsbygning og personlige præferencer. Følg derefter nedenstående vedligeholdelsesprocedurer:

Specifikationer

Brugervægt max.	270 / 450 kg
Total bredde	Sædebredde + 18 cm
Total længde uden fodstøtter	87 cm
Sædebredde	50 / 55 / 58 / 61 / 66 / 72 / 76 / 82 / 92 / 102 / 112 cm
Sædedybde	41-56 cm
Sædehøjde	36-51cm
Ryglænsenhøjde	65-75 cm
Rygvinkel indstillelig	Ja
Armlænsenhøjde indstillelig	Ja
Armlæn aftagelige	Ja
Fodstøtter højdejusterbare	Ja
Fodstøtter opklappelige/aftagelige	Ja
Vægt	Ca. 30 kg
Betjening	Manuel
Brandhæmmende betræk	Ja
Farve betræk	Sort
Farve stel	Rød
Skubbebøjle	Ja
Drivhjul quick release	Ja
Balancepunkt indstilleligt	Ja
Fast sæde	Ja
Stel	Pulverlakeret stål
Drivhjul	24" massive PU dæk
Svinghjul	125 mm nylon med PU
Sæde/ryg	Polyester/nylon
Armlæn	Polyuretan
ISO - klassifikation	ISO 12 22 03 - 08

Generelle bemærkninger

I tvivlstilfælde kontakt altid forhandleren.

I visse tilfælde skal XXL-Rehab Eclipse kørestolen kontrolleres af leverandøren. Dette gælder særligt ved:

- revner eller skader på rammen.
- revner eller skader på svejsninger.

Kontakt altid leverandøren før returnering af en XXL-Rehab Eclipse kørestol eller nogen af dens dele. Ved returnering af kørestolen er det vigtigt at pakke den i en kasse, der er fastgjort på pallen. Cobi Rehab påtager sig intet ansvar for transportskader på produkter, der returneres til Cobi Rehab.

⚠ BEMÆRK – Få kørestolen kontrolleret og serviceret grundigt hos forhandleren to gange om året.

PRODUCENT

PDG Product Design Group
Unit 103 - 318 East Kent Ave. South
Vancouver, BC, Canada V5X 4N6

FORHANDLER

Cobi Rehab
Fuglebækvej 1D
DK-2770 Kastrup
Danmark
Tlf.: +45 70 25 25 22
www.cobirehab.com

04/2018/JP

Fejlfinding

Emne	Indledende	Kontrollér/ justér ugentligt	Kontrollér/ justér månedligt	Kontrollér/ justér hvert halve år
GENERELT				
Kørestolen kører lige	X	X		X
Kontrollér, at alle beslag m.v. er spændt	X			
HJULBREMSE				
⚠ Hindrer ikke hjulene i at dreje	X		X	
Omdrejningspunkterne er fri for slid og slør	X		X	
Hjulbremserne er faste, men lette at aktivere	X		X	
SKÆRME				
Kontrollér, om metallet er bøjet eller stikker ud	X			X
Sørg for, at alle hægter er lukkede	X			X
SÆDE-/RYGPOLSTRING				
Kontrollér, om polstringen er flænget eller løs	X			
Kontrollér hægterne for at sikre, at de sidder sikkert	X		X	X
DRIVHJUL				
Der er ikke for stort sideslør, og hjulene binder ikke, når de løftes op og drejes	X			X
Quick-release-akslerne låser korrekt	X	X		X
FORHJUL				
Kontrollér, at hjul-/gaffelsamlingen er spændt korrekt ved at få hjulet til at svinge rundt; hjulets svingning skal standse lidt efter lidt	X		X	
Hjullejerne er rene og fri for fugt	X	X		
⚠ FORSIGTIG: Hjul og dæk skal kontrolleres regelmæssigt for revner og slid, og udskiftes, når det er nødvendigt	X		X	
DÆK				
Kontrollér, om dækket eller dækmønstret er slidt	X		X	
Ved pneumatiske dæk kontrolleres, at slangen er monteret korrekt	X	X		
Kontrollér drivhjulenes dæk for revner og slid	X			X
⚠ FORSIGTIG: Hjul og dæk skal kontrolleres regelmæssigt for revner og slid, og udskiftes, når det er nødvendigt				
RENGØRING				
Rengør og polér alle dele med voks				X
Rengør polstring og armlæn				X
Kontrollér, at akslerne er fri for snavs, fnug osv.			X	
Kontrollér, at vippeforskydninger og rullelejer er fri for snavs, fnug osv.			X	

Garanti

XXL-Rehab Eclipse er dækket af et års garanti fra fakturadatoen på materialer og udførelse. Selve kørestolens ramme (underramme) er dækket af fem års garanti fra fakturadatoen. Fakturaen er "garantibevis".

Produkter, der har været anvendt til andet end den tiltænkte anvendelse, eller som har været udsat for skødesløs behandling, mishandling, forkert opbevaring eller håndtering, forkert betjening, uautoriserede modifikationer eller skader ud over normalt slid og ælde efter Cobi Rehabs vurdering, er ikke dækket af denne garanti.

Garantien bortfalder, hvis vægtgrænsen overskrides. Garantien bortfalder ved enhver uautoriseret reparation af produktet eller nogen af dets dele eller enhver uautoriseret modifikation af nogen af produktets komponenter.

Problemer	Løsning
Stolen trækker mod højre Stolen trækker mod venstre Træg drejning eller kørsel Forhjulene vibrerer Kun 3 af 4 hjul rører jorden	Hvis dækkene er pneumatiske, kontrolleres det, at trykket er korrekt/ens i begge dæk
Træg drejning eller kørsel Forhjulene vibrerer Stolen knirker og rasler Stolen virker løs	Kontrollér, om møtrikker eller skruer er løse
Stolen trækker mod højre Stolen trækker mod venstre Træg drejning eller kørsel Forhjulene vibrerer	Kontrollér forhjulenes vinkel
Stolen trækker mod højre Stolen trækker mod venstre Forhjulene vibrerer	Kontrollér, at begge forhjul rører jorden på samme tid

Instructions for using XXL-Rehab Manual wheelchair - The Eclipse

CAUTION



This product should not be used without proper instruction from a healthcare professional.

Using the product for individuals weighing more than the maximum weight-bearing capacity may pose a risk for damaging the product.

Cobi Rehab assumes no responsibility for any damage or injury caused by improper installation, assembly or use of this product.

If components are damaged or missing, contact Cobi Rehab immediately. Do NOT use substitute parts.

Cobi Rehab cannot be held liable for faults or accidents occurring after repairs by service staff without written authorisation from Cobi Rehab.

 To ensure proper use of the XXL-Rehab Eclipse, please read these instructions thoroughly before using the product. In doing so, pay particular attention to the warning notes marked with .

Also remember that in order to prevent the risk of injury to the user, the wheelchair may be operated only by trained caregivers or aides or by individuals who have been instructed in its proper use.

Use

XXL-Rehab Eclipse is a unique manual wheelchair whose design and configuration options are unique to the bariatric user's needs and body type.

The wheelchair has a timeless design. It is intended for users up to 270 kg (reinforced version for users up to 450 kg). It is suitable for users with different diagnoses.

The wheelchair can be adjusted in terms of seat depth, seat tilt, backrest angle to the seat and seat height.

XXL-Rehab Eclipse wheelchair can be used indoors and out. It is recommended to use the wheelchair in temperatures between - 5 degrees to + 40 degrees Celsius as the material otherwise may feel less comfortable.

 Using the product for individuals weighing more than 270 kg / 450 kg may pose a risk of tipping or damaging the wheelchair.

Special notes

 **WARNING/CAUTION** – notices as used in this manual apply to hazards or unsafe practices which could result in personal injury or property damage.

Transporting a user secured in the wheelchair onboard a motorised vehicle.

XXL-Rehab do not recommend to transport wheelchair users secured in the XXL-Rehab Eclipse wheelchair onboard a motorised vehicle.

Component overview

1. Removable Arm
2. Armrest Pad
3. Arm Release
4. Footrest tube
5. Footrest
6. Caster
7. Wheel Lock
8. Rear Wheel
9. Handrim
10. Base Frame
11. Seat Frame
12. Backrest



Safety notes

Warnings

During your first use of the wheelchair, perform a number of exercises – together with your therapist or other health professional – in order to train your ability to safely reach, lean forward and transfer in or out of the wheelchair and become familiar with its safety limits.

- ⚠ **DO NOT ATTEMPT** to reach objects if you have to move forward in the seat.
- ⚠ **DO NOT ATTEMPT** to pick up objects from the floor if you have to reach down between your knees.
- ⚠ **DO NOT ATTEMPT** to reach for an object behind the wheelchair by leaning backwards over the backrest.
- ⚠ **DO NOT ATTEMPT** to shift your weight / sitting position in the direction of reach, as this COULD cause the wheelchair to tip over.
- ⚠ **DO NOT** tilt the wheelchair without assistance.
- ⚠ **NEVER USE** an escalator to move the wheelchair between floors. Serious bodily injury may occur.
- ⚠ **DO NOT ATTEMPT** to stop a moving wheelchair with the wheel locks.
- ⚠ **ALWAYS ENGAGE THE LOCKS** on both wheels when transferring to or from the wheelchair.
- ⚠ **DO NOT** operate on roads, streets or highways.
- ⚠ **DO NOT ATTEMPT** to negotiate ramps or slopes steeper than 9°.
- ⚠ **DO NOT ATTEMPT** to negotiate ramps or slopes covered with ice, oil, or water.
- ⚠ **DO NOT ATTEMPT** to drive over obstacles, very uneven surfaces, etc. This could cause the wheelchair to tip over, potentially causing personal injury.
- ⚠ **NEVER USE** unauthorized parts, accessories, etc., as this will void all warranties.
- ⚠ **NEVER LIFT** the wheelchair by any detachable parts (armrests, wheels, backrest, footrests, etc.).
- ⚠ **NEVER REMOVE** the anti-tippers.
- ⚠ **DO NOT USE** the footrests as a platform when getting in or out of the wheelchair.
- ⚠ **DO NOT ATTEMPT** to tilt the wheelchair without assistance.
- ⚠ **NEVER STAND** on the frame of the wheelchair.

Tire Pressure

If pneumatic tires are supplied, DO NOT use your wheelchair unless it has the proper tire pressure (p.s.i.). DO NOT over-inflate the tires. Failure to follow these suggestions may cause the tire to explode and cause bodily harm.

Replacement of a pneumatic tire or tube MUST be performed by an authorized dealer.

Weight training

The XXL-Rehab Eclipse wheelchair is not designed or tested for use during weight training. If the XXL-Rehab Eclipse wheelchair is used during weight training activities, Cobi Rehab shall not be liable for any personal injury whatsoever, and all warranties will immediately be voided.

Safe operation of the XXL-Rehab Eclipse wheelchair

Safe operation of the XXL-Rehab Eclipse wheelchair will require both you and your aide to be familiar with the instructions in this manual.

Together with your therapist, analyse the techniques required to get in and out of the wheelchair, reach for objects, etc. This will familiarise you with the “DOs” and “DON'Ts” of using the wheelchair. It is important to practice all transfer techniques until you feel completely safe, which will enable you to negotiate the most common architectural obstacles.

Stability and balance

To keep the wheelchair as stable as possible at all times, always maintain proper balance. The wheelchair is designed to stay upright during normal everyday activities, provided you do not move beyond the centre of gravity.

Almost all activities in a wheelchair will cause the centre of gravity to shift. Many activities will require you to reach, lean or transfer in and out of the wheelchair. These movements will cause a change to the normal balance, centre of gravity and weight distribution of the wheelchair. To establish your particular safety limits, practice all leaning, reaching and transfer activities with the assistance of a qualified aide/therapist before attempting active use of the wheelchair.

- ⚠ **DO NOT LEAN** further forward than the chair's armrests. Make sure that the casters are pointing forward when you lean forward. This can be ensured by first moving the chair slightly forward and then slightly backward in a straight line.

Coping with Everyday Obstacles

Coping with the irritation of everyday obstacles can be alleviated somewhat by learning how to manage your wheelchair. Keep in mind your center of gravity to maintain stability/balance.

A Note to Wheelchair Assistants

When assistance to the wheelchair user is required, remember to use good body mechanics. Keep your back straight and bend your knees whenever tilting the wheelchair or traversing curbs, or other impediments.

Be aware of any removable (detachable) parts. These must NEVER be used for hand-held or lifting supports, as they may be inadvertently released, resulting in possible injury to the user and/or assistant(s).

When learning a new assistance technique, have an experienced assistant help before attempting it alone.

Tilting

⚠ WARNING: DO NOT tilt the wheelchair without assistance.

When tilting the wheelchair, an assistant should grasp the back of the wheelchair on a non-removable (non-detachable) part. Inform the wheelchair occupant before tilting the wheelchair and remind him/her to lean back. Be sure the occupant's feet and hands are clear of all wheels.

Tilting - Curbs

After mastering the techniques of tilting the wheelchair, use this procedure to tackle shallow curbs, short stairs, etc.

Escalators

⚠ DO NOT use an escalator to move a wheelchair between floors. Serious bodily injury may occur.



FIG. 1

Transferring to and from other seats

WARNING — BEFORE attempting to transfer in or out of the wheelchair, every precaution should be taken to reduce gap distance. Turn both casters toward the object you are transferring onto. Also be certain the wheel locks are engaged to help prevent wheels from moving.

⚠ CAUTION — When transferring, position yourself as far back as possible in the seat. This will prevent damaged upholstery and the possibility of the wheelchair tipping forward.

⚠ NOTE — This activity may be performed independently provided you have adequate mobility and upper body strength.

- 1 Position the wheelchair as close as possible along side the seat to which you are transferring, with the front casters pointing toward it. Engage wheel locks. Shift body weight into seat with transfer.
- 2 During independent transfer, little or no seat platform will be beneath you. Use a transfer board if at all possible.

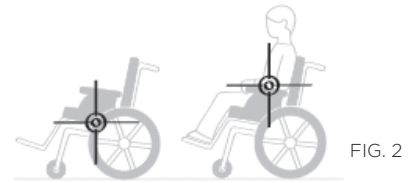

FIG. 2

Change of weight distribution

⚠ WARNING - DO NOT attempt to reach objects if you have to move forward in the seat or pick them up from the floor by reaching down between your knees.

Many activities require the wheelchair owner to reach, bend and transfer in and out of the wheelchair. These movements will cause a change to the normal balance, the center of gravity, and the weight distribution of the wheelchair. To determine and establish your particular safety limits, practice bending, reaching and transferring activities in several combinations in the presence of a qualified health professional BEFORE attempting active use of the wheelchair.



FIG. 3

Functional reach from a wheelchair

Proper positioning is essential for your safety. When reaching, leaning, bending forward, it is important to use the front casters as a tool to maintain stability and balance.

Unpacking and assembly

Unpacking checklist

1. Check for any obvious damage to the carton or its contents. If damage is evident, notify your dealer/carrier immediately.
2. Remove all loose packing from the carton.
3. Carefully remove all components from the carton.

After opening the box with the XXL-Rehab Eclipse wheelchair, check that it contains the following standard items:

1. One Eclipse frame
2. Two rear wheels
3. Two Quick-release axles
4. Two anti-tip tubes
5. Two armrest assemblies
6. One Eclipse back
7. One pair front rigging (optional)
8. Two sector blocks (optional)

NOTE — Unless the XXL-Rehab Eclipse is to be assembled immediately, retain cartons and packing materials for use in storing the wheelchair until assembly is required.

Assembly

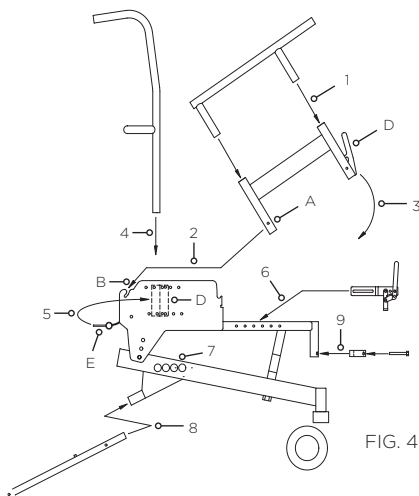

FIG. 4

1. Insert Upper Armrest into Lower Armrest
2. Slide Pin A into Slot B
3. Rotate Armrest so Latch C locks on sideplate
4. Insert Back Tubes into Socket D
5. Engage Pin E to lock back
6. Install wheel locks to fit chosen wheel position
7. Install rear wheels in chosen wheel position with quick release axles
8. Insert Antitip tubes
9. Install sector blocks and front rigging

User customisation

The following instructions explain how to adjust the XXL-Rehab Eclipse wheelchair. After making adjustments, it is very important to check that all parts are properly secured.

Tools

Philips Screw Driver

Allen Keys: 1/8", 5/32", 3/16"

Adjustable or Open End Wrench: 7/16", 1-1/4", 1-5/16"

Socket Head Driver with socket Heads: 9/16", 3/4", 1-1/4"

Removable arm

To Swing Back & Remove Arm/Adjust Armrest Height

The armrest release lever is located on the side of the chair, on the front of the arm support tube, below the armrest pad. Unlock the arm by moving the armrest release lever in a rearward direction, approximately 1/2". The front of the armrest can then swing up and out of the engaged / locked position. The rear arm connection can now be disengaged from the skirt guard if needed.

To replace and lock armrest, first slide the rear armrest support tube into the rear slot located on the skirt guard. With the rear armrest post 'seated' into the slot, swing the front armrest support tube downward and into place over the front of the skirt guard. Lift the armrest without activating the release lever to ensure the arm is locked down.

Wheel locks

Activate 'Push to Lock' wheel lock by pushing the handle forward. To adjust locks, loosen the bolt and nut which run through the mounting bracket and frame. Slide the clamp toward the rear wheel until the wheel lock shoe is embedded into tire material approximately 1/8" when handle is engaged to the lock position. Re-tighten bolt and nut to secure mounting bracket in the desired location. Inspect for correct locking action BEFORE actual use. If the lock becomes worn or damaged, replace entire assembly immediately.

CAUTION: WHEEL LOCK IS NOT A BRAKE. DO NOT attempt to stop a moving wheelchair with the wheel lock. When leaving or entering chair, ALWAYS ENGAGE BOTH WHEEL LOCKS.

Adjustable back frame

Determine appropriate seat depth under guidance of a health care professional. Adjust seat depth and back angle to correspond with desired depth and recline angle. Movable backrest receptacles are attached via four bolts installed into pre installed hole patterns. Ensure identical hole locations are used on both left and right side mounts. Your dealer may trim the Back Frame height to the desired length using a metal cutting saw or pipe cutting tool.

Assembly

Upholstery

Back upholstery 'fit' may be adjusted by loosening or tightening hook and loop fasteners. For optimum fit, loosen fasteners, then position user in wheelchair so that upper part of upholstery supports upper back. Re-tighten fasteners securely.

Replacing/Adjusting Upholstery

Cobi Rehab suggests that you study how the upholstery fastens to the chair prior to making alterations.

Periodically check upholstery for signs of ripping and sagging. If these are present, check the inner liner to determine if it has also been damaged or weakened. Replace immediately if upholstery is damaged or liner shows sagging. This will ensure uniform tautness which might not be achieved when upholstery has been used over a period of time.

⚠ WARNING: Laundering or moisture will reduce upholstery flame retardancy.

Front rigging

Attach hanger brackets to bracket receptacles on wheelchair.

1. Adjustment is made to desired length with individual sitting in wheelchair with feet on footrests. Use wrench and hex head driver to loosen or tighten bolt on slide tube of footrests.
2. Remove hex head bolt and tube clamp and slide footrest tube up or down until desired length is reached. Then reassemble hex head bolt into tube clamp and into threaded clamp insert. The lowest point of the footrests should be no less than 2-1/2" from the ground or floor.

NOTE: Check to ensure that desired front rigging adjustment does not cause pressure to legs at front of seat upholstery. Such a condition could cause injury to the occupant.

⚠ WARNING: NOT ATTEMPT TO STAND ON FOOTRESTS.

Standing on the footrests will cause the chair to tip forward abruptly and may result in an injurious fall to the individual.

DO NOT ATTEMPT to lift chair by the footrests or leg rests. These components are designed to separate and/or swing away from the wheelchair.

footrests **SHOULD BE** in an upright position and swung out of the way when entering or exiting from the wheelchair.

Rear wheels

Removing/Installing the Rear Wheels/Axles

1. Push in the tip of the quick-release axle and pull the wheel off of the axle.
2. Push in the tip of the quick-release axle again and pull the axle out of the wheel hub.
3. Repeat steps 1-2 for the other rear wheel.
4. To reinstall the rear wheel onto the wheelchair, reverse steps 1-3.

⚠ WARNING: Make sure the detent pin and locking pins of the quick-release axle are fully released BEFORE operating the wheelchair. The locking pins MUST be protruding past the outside of the rear wheel axle receiver for a positive lock. Keep locking pins clean.

Adjusting the Quick-release Axle

1. Install rear wheel and quick-release axle onto the wheelchair.
2. Depress detent pin in the quick-release axle and slide axle through the wheel hub.
3. Release detent pin ensuring that the locking pins are fully released.
4. Increase or decrease end play by adjusting the locknut on the end of the quick-release axle.

⚠ WARNING: Make sure the detent pin of the quick-release axle is fully released BEFORE operating the wheelchair.

Keep locking pins clean.

Assembly

Backrest Adjustment (Seat Depth / Back Recline)

Install the Backrest Assembly onto the Frame Assembly by sliding the lower end of the Back tubes into the Back Tube Receptacles located on the Frame. Note that the location of the back can be adjusted for shorter or longer seat depths and the back recline angle can be adjusted by choosing various mounting hole combinations when attaching the Back Tube Receptacle to the Frame Assembly.

Reclining Backrest Installation

A reclining backrest may be ordered with original equipment, or retrofitted onto an existing Eclipse wheelchair. When installing a reclining backrest assembly, remove the original backrest support sleeves and bolt the reclining backrest assembly in 6 locations along the skirt guard (3 bolts on each side). Note that the location of the back can be adjusted for shorter or longer seat depths.

Important! Move the rear wheels to the most rearward axle mount position. This axle location is recommended to provide maximum stability when the back is reclined. Install extra long anti-tip tubes (supplied with the reclining backrest kit). The extra long antitip tubes provide additional protection against the wheelchair overturning when reclined. Be sure to check the wheelchair stability in full recline with the user in the wheelchair to ensure acceptable rearward stability prior to sending the user home.

Rear Axle and Anti-tip Receiver Subassembly Adjustment

Note: The rear wheel location will be factory set to the standard position unless directed otherwise via customer order. The Rear Wheel Axle location may be moved to any of four locations. To move the rear axle, use the following procedure:

The Anti-tip Receiver is bolted to the Frame via the Axle Receiver and two 7/8 OD washers which prevent the Anti-tip Subassembly from rotating. The 7/8 washers may be locked in to one of two possible locations, depending on the desired location for the rear axle.

Decide which of four Rear Axle positions is desired. When using one of the two forward axle positions, the 7/8 OD washers should be in the Anti-tip Receiver 'rearward' hole. When using one of the two rearward axle positions, the 7/8 OD washers should be in the 'forward' hole.

Assemble the 3/8-16 x 3/4" socket head screw, 3/8 ID x 7/8 OD washers (2 pcs), and 3/8 locking nut onto the Anti-tip Receivers. Do not tighten the socket head screw and nut until the washers are seated into place into an axle hole (see below).

For each Axle Receiver: Install the Axle Receiver plus the Anti-tip Receiver plus 2 washers (59/64 ID x 1-19/64 OD) plus one Receiver Nut. One of the washers should be installed between the receiver head and the 1 x 2 side tube. The other washer should be next to the nut. When the axle nut is nearly snug, use the hammer and center punch to drive the 7/8 OD washers into one of the 7/8 ID holes in the side frame. Finish tightening all screws and nuts. DO NOT OVER TIGHTEN AXLE NUT. SNUG IS ENOUGH!

Move Wheel Locks as required to match up with the new rear wheel location.

Upper Frame, Height and Tilt Adjustment

⚠ Note: The Frame height and seat tilt settings will be factory set to the standard position unless directed otherwise via customer order. The seat height and tilt location may be moved to any of three heights and tilts. To change seat height and tilt, use the following procedure:

To change seat height, loosen the set screw and then remove the 1/2" DIA bolt located under the frame which connects the Upper Frame to the Lower Frame. When the 1/2" bolt is removed, you may vary the seat height. Be sure to maintain the original arrangement for shock absorbers. There should be a 1/2" long shock absorber plus 2 washers positioned below the Lower Side Rail. There should be a 1" long shock absorber located just below the Upper Frame, where the 1/2" bolt screws into the Upper Frame.

For a seat height of 15", use the 5" bolt plus 1" urethane sleeve with no spacer.

For a seat height of 16", use the 6" bolt plus 1" urethane sleeve and a 1" spacer.

For a seat height of 17", use the 7" bolt plus 1" urethane sleeve and a 2" spacer.

Use only bolts and spacers provided by Cobi Rehab. The 1/2" bolt must be threaded into the Upper Frame for a length of at least 1".

Re-tighten the set screw to ensure the 1/2" bolt will not become loose during wheelchair operation.

To change seat tilt, move the 3/8-16 bolt and nut, located in the rear part of the frame, to one of three possible tilt locations as determined by the three holes in the rear of the Upper Frame Side Plate. DO NOT OVER TIGHTEN NUTS. 'BARELY SNUG' IS ENOUGH. (Note that it is not possible to obtain posterior seat tilt at low seat heights (14" or 15" seat height).

Wheel Lock Adjustment

Wheel locks are attached to the seat frame via two $\text{D} - 20$ socket head bolts. There are locking nuts located on the inside of the seat frame that can be easily accessed. To adjust the 'snugness' of wheel locks, slightly loosen the socket head bolts, slide the wheel lock assembly forward or rearward as needed, then re-tighten the socket head bolts. Test the adjustment by applying the wheel lock to ensure it can be adequately engaged.

Assembly

Special Note: When seat height is set at high elevations and rear wheels are located in the most rearward axle location, you may need to reverse-mount the wheel locks in order for the brake shoe to contact the tire. This can be done by reverse mounting only the part of the wheel lock that mounts to the wheelchair frame, therefore allowing the lever and shoe to be located more rearwardly.

Frame Width Adjustment

To adjust the frame width, you will need a width adjustment kit from Cobi Rehab. The kit includes 6 spacers needed to establish the new width, a new width back upholstery, and a new width seat pan.

Remove the backrest from the wheelchair. Remove the old back upholstery. Knock out the 2 roll pins (located in the cross-bar) used to maintain the backrest width. Disassemble the 2 halves of the backrest. Install the new width adjustment sleeve, or remove sleeves as needed. Reassemble the two halves of the backrest tubes. With the backrest tubes held parallel to one another, drill-through the new 1/8" roll-pin holes so that you can re-install the roll-pins.

Remove the seat pan. Disassemble the lower frame by removing the 5 bolts that maintain the existing chair width. Install the new width adjustment sleeve, or remove sleeves as needed. Reassemble the two halves of the frame. Install the new seat pan.

Motor vehicle use

⚠ WARNING

Identify whether your chair has been manufactured with the Transit Tie-Down System (TTDS).

⚠ If your chair is **NOT** equipped with the Transit Tie-Down System (TTDS), this wheelchair **DOES NOT** meet standards for motor vehicle seating.

If your chair is equipped with the Transit Tie-Down System (TTDS):

1. If possible and feasible, the rider should transfer to the Original Equipment Manufacturer vehicle seat and use the vehicle restraint.
2. Use only Wheelchair Tie Down and Occupant Restraint Systems (WTORS) which meet the requirements of SAE J2249 Recommended Practice – Wheelchair Tie Down and Occupant Restraint Systems For Use in Motor Vehicles. Do not use WTORS designed to rely on the wheelchair structure to transfer occupant restraint loads to the vehicle.
3. The rider must not weigh more than 270 kg.
4. The wheelchair has been dynamically tested in a forward-facing mode for a 30 mph frontal impact test. The wheelchair must be forward facing during transport.
5. In order to reduce the potential of injury to vehicle occupants, wheelchair-mounted accessories, such as trays and respiratory equipment should be removed and secured separately.
6. Postural supports and positioning devices should not be relied on for occupant restraint.
7. Do not alter or substitute wheelchair frame parts, components or seating.
8. The figures below show the locations of the wheelchair securement points, front and back.



Front tiedown



Rear tiedown

9. Use only with Wheelchair Tie Down and Occupant Restraint Systems (WTORS) that have been installed in accordance with the manufacturer's instructions and SAE J2249.

⚠ Always follow the regulations of your own country.

Safety inspection checklist

Maintenance and cleaning

Cleaning

Regular cleaning of all surfaces will preserve the wheelchair's appearance and extend its service life. All surfaces may be cleaned with a mild soap solution. If required, spray the chair with VIRKON and wipe the fabric according to the instructions for use.

⚠ NEVER USE ANY SOLVENTS. You can also clean the chair by wiping it with spirit.

⚠ NOTE: washing and soaking the backrest upholstery will reduce the flame retarding effect.

Maintenance procedure

1. Check that all nuts and bolts are tight before using the XXL-Rehab Eclipse wheelchair. Check all parts for wear and damage, and replace parts where required. Check that the wheelchair is properly adjusted to fit the user.
2. Keep the axles free from dirt and fluff to ensure that the mechanism locks correctly and that the wheels can turn freely.
3. Remember to lubricate the axles at least once a month (use a 3-in-1 oil or a similar product).
WARNING — If pneumatic tires are used, do not use the wheelchair unless it has the proper tire pressure (p.s.i.). DO NOT over inflate the tires. Failure to follow these suggestions may cause the tire to explode and cause bodily harm.
4. If tires are pneumatic, recommended tire pressure is listed on the side wall of the tire.
5. Periodically check the wheels and tyres for cracks and wear, and replace as required.
6. Periodically check that the handrims are securely attached to the wheel.

General notes

In case of doubt, you can always contact the supplier.

In certain cases the XXL-Rehab Eclipse wheelchair must be inspected by the supplier. This applies especially in case of:
- cracks or damage to the frame.
- cracks or damage to a welding.

Always contact the supplier before returning a XXL-Rehab Eclipse wheelchair or any part of it. When returning the wheelchair, it is important to pack it in a box which is secured to the pallet. Cobi Rehab does not accept liability for transport damage to items returned to Cobi Rehab.

⚠ NOTE — Twice a year take your wheelchair to a qualified dealer for a thorough inspection and servicing.

Regular cleaning will reveal loose or worn parts and enhance the smooth operation of your wheelchair. To operate properly and safely, your wheelchair must be cared for just like any other vehicle. Routine maintenance will extend the life and efficiency of your wheelchair.

Initial adjustments should be made to suit your personal body structure and preference. Thereafter follow these maintenance procedures:

Specifications

Maximum weight capacity is	270 / 450 kg
Total width	Seat width + 18 cm
Total length without footrests	87 cm
Seat width	50 / 55 / 58 / 61 / 66 / 72 / 76 / 82 / 92 / 102 / 112 cm
Seat depth	41-56 cm
Seat height	36-51 cm
Backrest height	65-75 cm
Backrest angle adjustable	Yes
Armrest height adjustable	Yes
Armrests removable	Yes
Footrests height adjustable	Yes
Footrests swing-away and removable	Yes
Weight	Approx. 30 kg
Operation	Manual
Flame-retardant cover	Yes
Color cover	Black
Color frame	Red
Push handle	Yes
Quick release on rear wheels	Yes
Balance point adjustable	Yes
Fixed seat	Yes
Frame	Powder-lacquered steel
Rear wheels	24" solid PU tires
Casters	125 mm nylon with PU
Seat / backrest	Polyester / nylon
Armrests	Polyurethane
ISO - classification	ISO 12 22 03 - 08

MANUFACTURER



PDG Product Design Group
Unit 103 - 318 East Kent Ave. South
Vancouver, BC, Canada V5X 4N6

DEALER

Cobi Rehab
Fuglebækvej 1D
DK-2770 Kastrup
Denmark
Tel.: +45 70 25 25 22
www.cobirehab.com

04/2018/JP

Troubleshooting

Item	Initially	Inspect/ adjust weekly	Inspect/ adjust monthly	Inspect/ adjust every 6 months
GENERAL				
The wheelchair rolls straight	X	X		X
Ensure all hardware is tight	X			
WHEEL LOCKS				
 Do not interfere with tires rolling	X		X	
Pivot points are free of wear and slack	X		X	
Wheel locks are firm but easy to engage	X		X	
CLOTHING GUARDS				
Inspect for bent or protruding metal	X			X
Ensure all fasteners are secure	X			X
SEAT/BACK UPHOLSTERY				
Inspect for rips or sagging	X			
Inspect fastening to ensure they are secure	X		X	X
REAR WHEELS				
No excessive side movement or binding when lifted and spun	X			X
Quick-release axles lock properly	X	X		X
FRONT CASTER				
Inspect wheel/fork assembly for proper tension by spinning caster; caster should come to a gradual stop	X		X	
Wheel bearings are clean and free of moisture	X	X		
 CAUTION: Wheels and tires should be checked periodically for cracks and wear, and should be replaced when necessary	X		X	
TIRES				
Inspect for flat spots and wear	X		X	
If pneumatic tires, check for proper installation	X	X		
Inspect rear tires for cracks and wear	X			X
 CAUTION: Wheels and tires should be checked periodically for cracks and wear, and should be replaced when necessary				
CLEANING				
Clean and wax all parts				X
Clean upholstery and armrests				X
Inspect axles are free from dirt, lint, etc			X	
Inspect tilt slides and roller bearings are free from dirt, lint, etc			X	

Warranty

The XXL-Rehab Eclipse is covered by one year warranty from the invoice date for materials and workmanship. The wheelchair frame proper (lower frame) is covered by a five-year warranty from the invoice date.

Products which have been used for purposes other than the intended use; or which have been subject to negligence, abuse, improper storage or handling, improper operation, unauthorized modifications or damages beyond normal wear and tear as determined by Cobi Rehab, are not covered by this warranty.

If weight capacity is exceeded, the warranty will be void. Any unauthorized repairs to product / part, as well as tampering with any components, will void the warranty.

Problems	Solution
Chair veers right Chair veers left Sluggish turn or performance Casters flutter 3 of 4 wheels contacting ground surface	If pneumatic, check tires for correct/equal pressure
Sluggish turn or performance Casters flutter Squeaks and rattles Looseness in chair	Check for loose stem nuts and bolts
Chair veers right Chair veers left Sluggish turn or performance Casters flutter	Check caster angle
Chair veers right Chair veers left Casters flutter	Check that both casters contact ground at the same time



COBI REHAB[®]

The Positioning Company

COBI REHAB
Fuglebækvej 1D
DK-2770 Kastrup
Denmark
Tel. +45 7025 2522
www.cobirehab.com